



**MIMO Srl divisione ALLEN**

Via dell'Industria, 36 - 35020 – BRUGINE (PD) Italy - Tel. +39 049 5806061 Fax: +39 049 5806611  
info@allentechnology.it - www.allentechnology.it

Menghine modulare pentru mașini de frezat și centre de prelucrare mecanice, hidropneumatice, hidraulice și oleodinamice, menghine pentru rectificare

## MPR/82 MENGHINĂ, MECANICĂ,

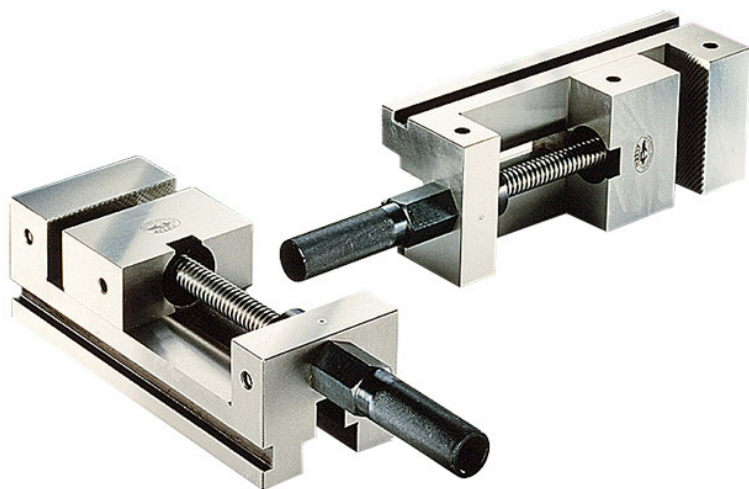

### Material

Acciaio UNI 18 NiCrMo5, cementato, temprato e rettificato Durezza Hrc 56/58 -2

### Caracteristici

Menghină construită cu toleranțe de cuplare și de dimensiuni deosebit de reduse, adecvată pentru utilizarea pe toate tipurile de mașini unelte, dar este potrivită mai ales pentru a fi folosită pe mașini de rectificat, datorită gradului său ridicat de precizie.

Rectificarea atentă realizată pe toate suprafețele plane permite poziționarea sa în numeroase moduri, cum ar fi amplasarea verticală sau laterală pe platformă și ancorarea sa mecanică cu ajutorul cadrelor sau utilizând platforma magnetică.

Deosebită sa structură și dimensionare, rezistența la deformare a materialului utilizat și precizia prelucrărilor asigură rezultate precise și precizia inițială în timp.

## DATI DIMENSIONALI

TIP	A	B	C	D	E	F	G	H	L	GREUTATE kg
80	80H5	40H5	107	7,5	220	322	36H5	34H5	70H5	6
100	100H5	40H5	132	10	263	376	42H5	40H5	82H5	11
120	120H5	47H5	159	16	318	458	50H5	50H5	100H5	19
140	140H5	54H5	185	16	360	532	55H5	55H5	110H5	26

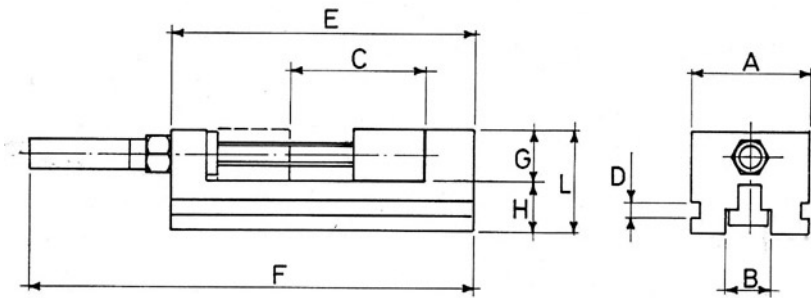

## DATI FUNZIONALI

TIP	P (KN)
80	25
100	30
120	35
140	40

